

Painel PC Industrial ATEX-Ex de 21.5 polegadas



Características do Produto

- **Certificação:**

Certificado de proteção ATEX-Ex da UE

- **Conectividade:**

2x placas de rede Gigabit Intel i210AT, 4x portas USB

- **Tamanho da Tela:**

21.5"

- **Opções de Processador:**

Intel® Celeron® e Intel® Core™

- **Material:**

Liga de alumínio-magnésio na tampa frontal e traseira

- **Conectividade Sem Fio:**

WIFI/4G expansível

- **Proteção:**

Painel frontal IP65 / traseiro IP65

- **Fonte de Alimentação:**

DC 9~36V

- **Tipo de Tela:**

Tela capacitiva multi-toque

- **Sistemas Operacionais:**

WinXP, Win7, Win10/Win11, WinCE, Linux

Especificações Técnicas de Hardware do Produto

Processador	
CPU	Processador Intel® Celeron® J6412 / Processador Intel® Celeron® 3855U/3865 / Processador Intel® Core™ i3 / Processador Intel® Core™ i5 / Processador Intel® Core™ i7
Frequência	Quad Core 2.0GHz / Dual Core 1.6GHz / Dual Core 2.3GHz / Dual Core 2.6GHz / Dual Core 3.1GHz
Cache	1.5MB / 2MB / 3MB / 3MB / 3MB
Memória	DDR4 3200MT/s Máx.: 32GB / DDR4-1866/2133 Máx.: 32GB / DDR4-2133 Máx.: 32GB / DDR4-2133 Máx.: 32GB / DDR4-2133 Máx.: 32GB
E/S	
Armazenamento	1x 2.5" SATA 3.0 + 1 x mSATA
Rede (LAN)	2x RS232/RS485 com proteção contra surtos, RS485 suporta controle automático de fluxo
Áudio	1x Mini-PCIe X1, Suporta 4G LTE/WIFI/BT com slot para cartão SIM
USB	4 x USB3.0
COM	2x RS232/RS485 com proteção contra surtos, RS485 suporta controle automático de fluxo
Slot de Expansão	1 x Mini-PCIe X1, Suporta 4G LTE/WIFI/BT com slot para cartão SIM
E/S Traseira	1 x HDMI/2 x GLAN/4 x USB/2 x COM/ÁUDIO/DC IN/Power Switch
Rotina	
Atributo do Produto	PC de painel integrado em liga de alumínio-magnésio à prova d'água
Habitação	Tampa frontal e traseira em liga de alumínio-magnésio
Montagem	Embutido, VESA 100 com entrada à prova d'água
E/S Traseira	HDMI
Energia	
Tensão de Entrada	DC 9~36V
Consumo de Energia	45W
Físico	
Dimensão (LxAxP)	547.9mmx345.4mmx70mm (21.57"x13.60"x2.76")
Tamanho da Abertura (LxA)	531.1mmx327.7mm (20.91"x12.90")
Peso Líquido (kg)	7.1kg
LED	
Tipo de Tela	21.5"FHDTFT
Resolução	1920x1080
Cores	16.7M
Área Ativa (LxA)	476.64mmx268.11mm (18.77"x10.56")
Luz de Fundo	LED
MTBF (hora)	30000hrs
Tamanho do Pixel (HxV)	0.24825x0.24825
Luminosidade (cd/m2)	300cd/m2
Relação de Contraste	500:1
Ângulo de Visão	(L)89/(R)89/(U)89/(D)89

Tela Sensível ao Toque	
Tipo de Toque	Tela capacitiva multi-toque
Transmissão de Luz	>85%
Controlador	Interface USB
Suporte ao Driver	Windows XP, Windows 7, Windows 10/11, Linux, CE
Multi-toque	10 pontos
Dureza da Superfície	Tela capacitiva: Dureza Mohs Número 7H
Ambiente	
Temperatura de Operação	0~55°C
Temperatura de Armazenamento	-20~60°C
Umidade Relativa	5~95% (sem condensação)
Choque	Operação com aceleração de pico de 10g (duração de 11ms), seguindo a norma IEC 60068-2-27
Vibração	Teste de Vibração Aleatória Operacional 5~500Hz, 1Grms com SSD; 2Grms com HDD, seguindo a norma IEC 60068-2-64
EMC	CE/FCC Classe A
Proteção	Todos os painéis à prova d'água e poeira IP65
Certificação	
Certificação	II 3 G Ex ec IIC T4 Gc
	II 3 D Ex tc IIIC T135°C Dc
	EN 60709-0:2018
	EN 60709-1:2015
	EN 60709-31:2014

Dimensões do Produto

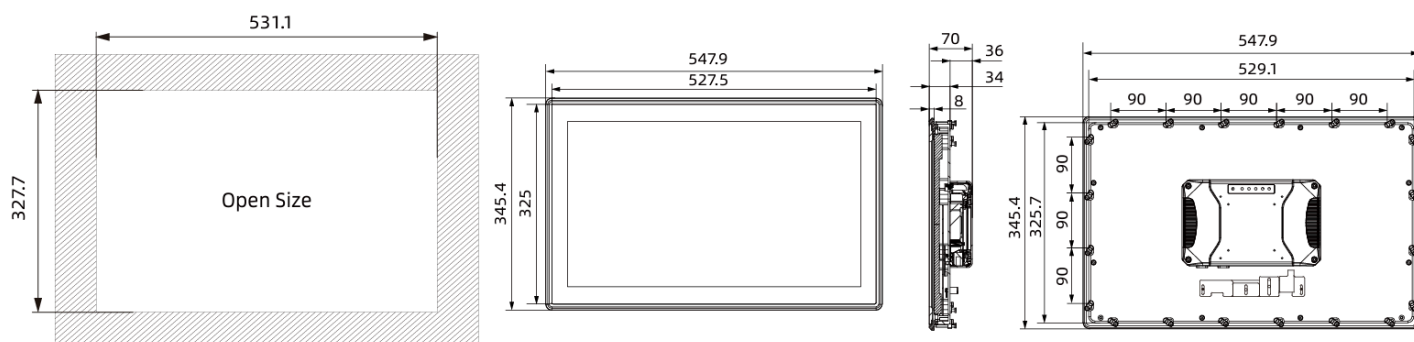

Informações de Pedido

Número da Peça	Descrição
PULSE-EXC156	21.5" TFT LCD / PC de painel touch capacitivo ATEX / Entrada DC 9~36V / Resolução 1920x1080 / J6412 / 4G RAM / 128G mSATA / 2x LAN / 4x USB / 1x HDMI

Acessórios Opcionais

mSATA	128G / 256G / 512G / 1T
HDD de 2,5"	512G / 1T / 2T
RAM	4G / 8G / 16G / 32G

Lista de Embalagem

Terminal	2-terminal
Terminal	3-terminal

Visão Externa de E/S

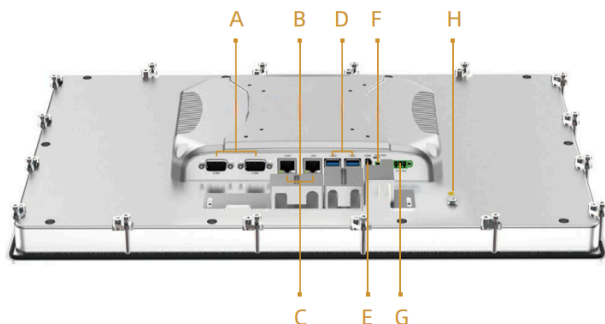

Definição das Interfaces:

- A: 2 x COM (RS232/RS485)
- B: Saída de áudio
- C: 2 x LAN
- D: 4 x USB
- E: 1 x HDMI
- F: Interruptor de energia
- G: Entrada DC (DC IN)
- H: Terra (GND)

PORTWELL AUTOMATION

Telefone: +55 41 3121.7200 | **Website:** www.portwell.com.br | **E-mail:** contato@portwell.com

Endereço: Rua Manoel Valdomiro de Macedo, nº 2170. Curitiba, Paraná. 81170-150, Brasil

